



# PRODUTTIVITÀ AFFIDABILE

NSP10N2  
NSP12PC  
NSP12N2  
NSP12N2R  
NSP12N2I  
NSP12N2IR  
NSP14N2  
NSP14N2R  
NSP14N2I  
NSP14N2IR  
NSP16N2  
NSP16N2R  
NSP16N2I  
NSP16N2IR  
NSP16N2S  
NSP16N2SR

## SPECIFICHE

**CARRELLI STOCCATORI CONDOTTI DA TERRA O CON PEDANA PIEGHEVOLE 24V, 1.0 - 1.6 TONNELLATE**



# IL VOSTRO PARTNER PER BREVI NAVETTE PERFETTE

QUESTA GAMMA DI CARRELLI STOCCATORI, CHE INCORPORA TUTTE LE PIÙ RECENTI TECNOLOGIE, È STATA PROGETTATA PER LE BREVI NAVETTE E LO STOCCAGGIO FINO A 5.4 METRI. CON UN'AMPIA SCELTA DI MODELLI CONDOTTI DA TERRA O CON PEDANA PIEGHEVOLE, RIUSCIRETE A TROVARE UN CARRELLO AFFIDABILE E PRODUTTIVO PER QUALSIASI MAGAZZINO.



Le opzioni di guida programmabili a risparmio energetico, la costruzione robusta e l'elevata resistenza all'acqua e allo sporco riducono i costi di esercizio e aumentano la produttività. Le esigenze di manutenzione sono ridotte al minimo grazie a un sistema di guida e sollevamento integrato, con meno componenti, e un accesso rapido a tutti i principali componenti del carrello.

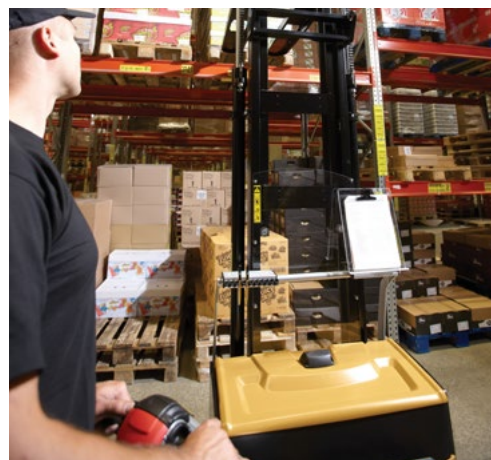

Le caratteristiche di controllo precise e scorrevoli e la posizione di lavoro confortevole, con un timone facile da usare e una visibilità eccellente attraverso il montante, assicurano una soddisfacente esperienza d'uso. Ruote di stabilizzazione regolabili in altezza\* e montanti ad elevata resistenza contribuiscono alla massima la stabilità.



I modelli con una piccola pedana ribaltabile sono disponibili con portate da 1.2\*, 1.4 e 1.6 tonnellate per eliminare gli spostamenti a piedi sulle distanze maggiori.



Adesso è disponibile un nuovo carrello stoccatore compatto condotto da terra, con portata da 1.2 tonnellate, l'NSP12PC. Questo modello potente ma salvaspazio è ideale per il riempimento degli scaffali di negozi, lo stoccaggio, il commissionamento, e per brevi compiti di trasporto interno, ad esempio in magazzini, supermercati e aree di produzione.

\*Ad esclusione del modello NSP12PC.

## BASSI COSTI DI GESTIONE

- La più recente tecnologia a c.a. mantiene i consumi energetici e le spese per la manutenzione al minimo possibile.
- La solida costruzione dello chassis e le forche dalla resistenza collaudata offrono una maggiore robustezza e affidabilità anche nelle condizioni più difficili.
- Lo chassis chiuso e l'impianto elettrico a tenuta stagna resistono all'umidità, allo sporco e alla corrosione, aumentando i tempi attivi, riducendo le spese per la manutenzione e allungando la vita dei carrelli\*.
- La facilità di accesso ai componenti chiave permette di effettuare una più rapida diagnosi delle avarie e manutenzione, riducendo ulteriormente i tempi di inattività.
- L'impianto di guida e di sollevamento integrato è composto da un numero inferiore di componenti rispetto ai modelli precedenti, si riduce in tal modo la possibilità di guasti.
- Un comparto chiuso con coperchio in acciaio protegge la batteria da eventuali impatti, per rimandare costose sostituzioni.
- Le dimensioni standard della batteria permettono l'intercambiabilità con altri marchi.

## PRODUTTIVITÀ IMPAREGGIABILE

- Il moderno motore a c.a. permette di esercitare un controllo di guida molto preciso, facilitando la vita dei conduttori.
- Grazie ai comandi comodi e semplici da usare, gli ergonomici timoni contribuiscono a mantenere la freschezza di attenzione dell'operatore.
- Le eccellenti caratteristiche di guida e di trazione sono adatte al lavoro intensivo sulle brevi e medie distanze.
- Il controller programmabile avanzato permette all'utilizzatore di scegliere se dare priorità a velocità di prestazioni più alte o ad una movimentazione più progressiva consumando meno energia e prolungando il turno.
- La punta delle forche assottigliata facilita l'accurato e agevole inserimento dei pallet, velocizzando i cicli di movimentazione ed evitando danni al carico o al pallet.
- Il carrello può essere condotto con il timone in posizione verticale nella modalità "tartaruga" ultra lenta per la massima manovrabilità nei piccoli spazi.
- Il corpo del carrello più stretto facilita molto le operazioni di movimentazione nelle aree ristrette.
- Il modello compatto NSP12PC è il carrello stoccatore più stretto e leggero (660 mm e 775 kg compresa la batteria più potente) e, come i modelli NSP10-16N2/N2I/N2S, è dotato di timone sfasato per consentire all'operatore di camminargli di fianco.
- I modelli N2R sono dotati di pedana ribaltabile per evitare che l'operatore si affatichi sulle lunghe distanze.

- La pedana ribaltabile dei modelli N2R resta nella stessa posizione quando viene abbassata, facendo risparmiare tempo all'operatore quando deve risalirvi.
- I modelli N2I con sollevamento iniziale permettono all'operatore di sollevare il montante e le forche, aumentando la distanza libera da terra per proteggere il carrello e il carico durante il lavoro sulle rampe.
- I modelli N2S con razze di carico allargate permettono di movimentare facilmente carichi più larghi e pallet con fondo tavolato.

## SICUREZZA ED ERGONOMIA

- Il design più recente del timone offre una confortevole posizione d'impiego.
- I montanti molto robusti riducono al minimo i movimenti del carico.
- I sottili profilati dei montanti e l'attenta disposizione delle tubazioni idrauliche permettono una eccellente visibilità anteriore.
- La trasmissione lubrificata, super silenziosa, contribuisce a mantenere basso il livello di rumorosità.
- La ruota stabilizzatrice regolabile in altezza elimina il gioco e aumenta la stabilità del carico\*.
- Le leve di abbassamento e sollevamento di grandi dimensioni permettono un agevole controllo con una sola mano, anche quando si indossano dei guanti.

\*Ad esclusione del modello NSP12PC.



# EQUIPAGGIAMENTO STANDARD E OPZIONI

	NSP10N2	NSP12PC	NSP12N2(I)	NSP14N2(I)	NSP16N2(I)	NSP12N2(I)R	NSP14N2(I)R	NSP16N2(I)R	NSP16N2S	NSP16N2SR
<b>GENERALITÀ</b>										
Indicatore di scarica della batteria a LED, no contaore	●	–	●	●	●	●	●	●	●	●
Display multi-funzionale con contaore	○	–	○	○	○	○	○	○	○	○
Micro-computer che include contaore, indicatore di carica della batteria con interruzione alimentazione a basso livello di carica (ATC T4)	–	●	–	–	–	–	–	–	–	–
Login mediante codice PIN, 100 codici disponibili	–	●	–	–	–	–	–	–	–	–
Login mediante codice PIN, 4 codici disponibili	○	–	○	○	○	○	○	○	○	○
Timone sfasato con display e tastierino	–	●	–	–	–	–	–	–	–	–
Design per celle di raffreddamento, fino a 1°C, con assali protetti dalla ruggine	–	●	–	–	–	–	–	–	–	–
Valvola proporzionale per il sollevamento e l'abbassamento, comandata da una leva a sfioramento sulla testa del timone	●	–	●	●	●	●	●	●	●	●
Valvola elettrica on/off per il sollevamento e l'abbassamento, comandata da interruttore a bilanciere sulla testa del timone	–	●	–	–	–	–	–	–	–	–
Ruota di trazione in poliuretano	●	●	●	●	●	●	●	●	●	●
Ruota di trazione in gomma o poliuretano	–	●	–	–	–	–	–	–	–	–
Sollevamento iniziale	–	–	–(●)	–(●)	–(●)	–(●)	–(●)	–(●)	–	–
Ruote di carico singole in poliuretano	●	●	●	–	–	–	–	–	–	–
Ruote di carico tandem in poliuretano	○	○	○	●	●	●	●	●	●	●
Larghezza regolabile tra le gambe di carico allargabili, 900mm - 1300mm	–	–	–	–	–	–	–	–	●	●
Sostituzione laterale della batteria (solo batteria da 250Ah)	–	–	○	○	○	○	○	○	○	○
Batterie agli ioni di litio	–	○	–	–	–	–	–	–	–	–
<b>AMBIENTE</b>										
Opzioni per celle frigo, da 0° a -35°C	○	○	○	○	○	○	○	○	○	○
<b>COMANDI DI TRAZIONE E SOLLEVAMENTO</b>										
Testa del timone per compiti gravosi, con inserimento interruttore a chiave	–	○	–	–	–	–	–	–	–	–
Timone in linea con il profilo del telaio	–	○	–	–	–	–	–	–	–	–
Azionamento con timone verso l'alto	○	○	○	○	○	○	○	○	○	○
<b>OPZIONI RUOTE</b>										
Ruote di carico e di traslazione in poliuretano	●	●	●	●	●	●	●	●	●	●
Ruota di trazione a maggiore attrito	○	○	○	○	○	○	○	○	○	○
Ruota di trazione anti-traccia	–	○	–	–	–	–	–	–	–	–
Ruota di trazione anti-statica	–	○	–	–	–	–	–	–	–	–
<b>ALTRE OPZIONI</b>										
Riduzione della velocità 0.5 km/h sopra i 1000mm di sollevamento, montanti duplex e triplex senza alzata libera	–	–	○	○	○	○	○	○	○	○
Riduzione della velocità 0.5 km/h sopra l'alzata libera, montanti duplex e triplex con alzata libera	–	–	○	○	○	○	○	○	○	○
Caricatore integrato, 30A	○	–	○	○	○	○	○	○	○	○
Protezione piede, in gomma	–	–	–	–	–	–	–	–	–	–
Banda diselettrica	–	○	–	–	–	–	–	–	–	–
Chiavetta di avviamento	●	○	●	●	●	●	●	●	●	●
Cicalino al posto del clacson standard	–	○	–	–	–	–	–	–	–	–
Colore RAL personalizzato	○	○	○	○	○	○	○	○	○	○
Reggicarico	○	○	○	○	○	○	○	○	○	○
Supporto accessori	○	–	○	○	○	○	○	○	○	○
Porta-elenchi, formato A4	○	–	○	○	○	○	○	○	○	○

1.0 Caratteristiche		
1.1	Costruttore	
1.2	Codice del modello assegnato dal costruttore	
1.3	Tipo di trazione	
1.4	Guida operatore	
1.5	Portata	Q (kg)
1.6	Baricentro	c (mm)
1.8	Distanza centro asse anteriore al dorso delle forche (montante abbassato)	x (mm)
1.9	Interasse	y (mm)
2.0 Pesi		
2.1b	Peso del carrello con carico, con il peso massimo della batteria	kg
2.2	Peso sugli assali con carico nominale e batteria (max.), lato guida/carico	kg
2.3	Peso sugli assali a vuoto con batteria (max), lato guida/carico	kg
3.0 Ruote e gruppo di trasmissione		
3.1	Gommatura: PT=Power Thane, Vul=Vulkollan, P=Polyurethane, N=Nylon, G=Gomma ant./post	
3.2	Dimensioni ruote, lato guida	(mm)
3.3	Dimensioni ruote, lato carico	(mm)
3.4	Dimensione rulli di stabilizzazione (diametro x larghezza)	(mm)
3.5	Numero di ruote, lato carico/ guida (x = motrici)	1 + 1x / 2
3.6	Carreggiata al centro delle ruote, lato guida	b10 (mm)
3.7	Carreggiata al centro delle ruote, lato carico	b11 (mm)
4.0 Dimensioni		
4.2b	Altezza	h1 (mm)
4.3	Altezza libera	h2 (mm)
4.4	Altezza di sollevamento	h3 (mm)
4.5	Altezza, montante sfilato	h4 (mm)
4.6	Sollevamento iniziale	h5 (mm)
4.9	Altezza del timone / della terra alla consolle dello sterzo (min./max.)	h14 (mm)
4.15	Altezza dal suolo, forche abbassate	h13 (mm)
4.19	Lunghezza totale	l1 (mm)
4.20	Lunghezza al dorso delle forche	l2 (mm)
4.21	Larghezza fuori-tutto	b1/b2 (mm)
4.22	Forche (spessore, larghezza, lunghezza)	s / e / l (mm)
4.24	Larghezza piastra portaforche	b3 (mm)
4.25	Larghezza esterna delle forche (min./max.)	b5 (mm)
4.26	Larghezza interna delle razze di carico	b4 (mm)
4.32	Distanza dal suolo a metà dell'interasse, (forche abbassate)	m2 (mm)
4.33c	Larghezza operativa corridoio (Ast) con pallet trasversale 1000 x 1200 mm, pedana alzata/abbassata	Ast (mm)
4.33d	Larghezza operativa corridoio (Ast3) con pallet trasversale 1000 x 1200 mm, pedana alzata/abbassata	Ast3 (mm)
4.34a	Larghezza operativa corridoio (Ast) con pallet longitudinale 800 x 1200 mm	Ast (mm)
4.34b	Larghezza operativa corridoio (Ast3) con pallet longitudinale 800 x 1200 mm	Ast3 (mm)
4.34c	Larghezza operativa corridoio (Ast) con pallet longitudinale 800 x 1200 mm, pedana alzata/abbassata	Ast (mm)
4.34d	Larghezza operativa corridoio (Ast3) con pallet longitudinale 800 x 1200 mm, pedana alzata/abbassata	Ast3 (mm)
4.35	Raggio di sterzata esterno	Wa (mm)
5.0 Prestazioni		
5.1	Velocità di traslazione, con/senza carico	km / h
5.2	Velocità di sollevamento, con/senza carico	m / s
5.3	Velocità di abbassamento, con/senza carico	m / s
5.7	Pendenza superabile, con/senza carico	%
5.8	Massima pendenza superabile, con/senza carico	%
5.9	Tempo di accelerazione su 10 metri, con/senza carico	s
5.10	Freni di servizio	
6.0 Motori elettrici		
6.1	Potenza del motore di trazione (60 min. servizio breve)	kW
6.2	Potenza del motore di sollevamento al 15% del ciclo	kW
6.3	Batteria secondo DIN	no
6.4	Tensione / capacità batteria (scarica in 5 ore)	V / Ah
6.5	Peso batteria	kg
8.0 Varie		
8.1	Tipo di variatore	
10.7	Livello di rumorosità all'orecchio dell'operatore, LpAZ misurato sul lavoro conforme alle EN 12 053:2001 e EN ISO 4871	dB (A)
10.7.1	Livello di rumorosità all'orecchio dell'operatore, LpAZ durante traslazione/sovrapposizione/accontentamento e conforme a EN 12 053:2001 ed EN ISO 4871	dB (A)
10.7.2	Vibrazione corpo conforme a EN 13 059:2002	
10.7.3	Vibrazione mano conforme a EN 13 059:2002	

Cat Lift Trucks  
**NSP12PC**  
 Elettrica  
 A piedi

775  
 875 / 1150  
 575 / 200

Vul / Vul  
 230 x 70  
 85 x 99  
 140 x 60  
 1 + 1x / 2  
 382  
 355  
 1400 / 1550  
 -  
 1700 / 2000  
 2145 / 2445  
 -  
 913 / 1368  
 90  
 1877  
 677  
 660  
 65 / 185 / 1200  
 b3 (mm)  
 540  
 m2 (mm)  
 25  
 Ast (mm)  
 Ast3 (mm)  
 Ast (mm)  
 Ast3 (mm)  
 Ast (mm)  
 Ast3 (mm)  
 1835

5,7 / 6  
 0,10 / 0,20  
 0,11 / 0,12  
 7 / 19  
 %  
 7,60 / 6,76  
 Elettrici

1,3  
 2,35  
 no  
 24 / 150-230  
 140 - 215

Continuo  
 74.6 +/- 0.7

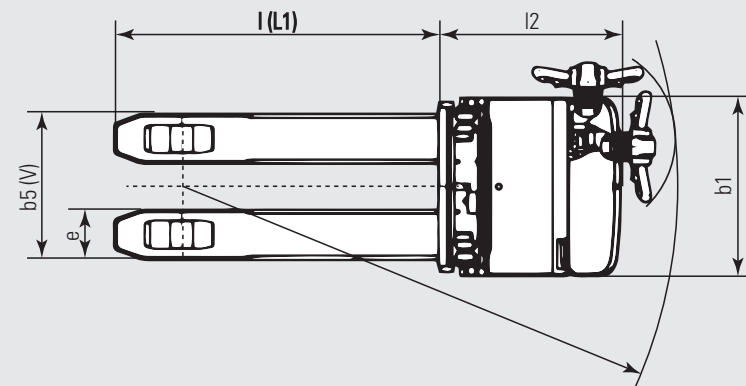
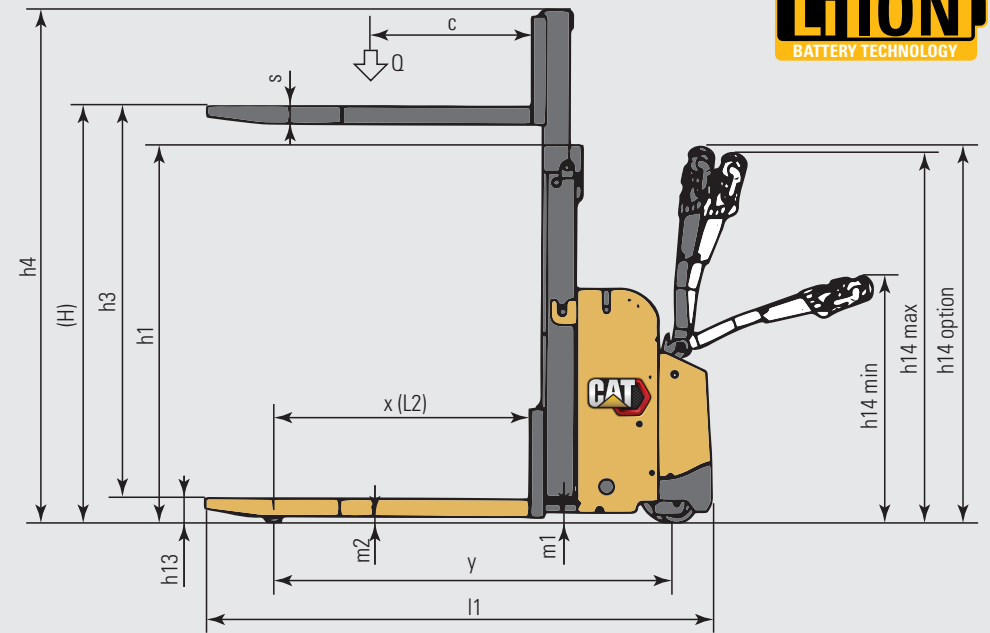

- Ast = Larghezza corridoio di stoccaggio
- Ast3 = Larghezza corridoio di stoccaggio (b12 < 1000mm)
- Ast =  $Wa + \sqrt{(l6 - x)^2 + (b12 / 2)^2} + a$
- Ast3 =  $Wa + l6 - x + a$
- Wa = Raggio di sterzata
- l6 = Lunghezza pallet (800 o 1000mm)
- x = Distanza assale di carico fino al dorso delle forche
- b12 = Larghezza pallet (1200mm)
- a = Distanza di sicurezza = 2 x 100mm

1.0 Caratteristiche		
1.1	Costruttore	
1.2	Codice del modello assegnato dal costruttore	
1.3	Tipo di trazione	
1.4	Guida operatore	
1.5	Portata	Q (kg)
1.6	Baricentro	c (mm)
1.8	Distanza centro asse anteriore al dorso delle forche (montante abbassato)	x (mm)
1.9	Interasse	y (mm)
2.0 Pesi		
2.1b	Peso del carrello con carico, con il peso massimo della batteria	kg
2.2	Peso sugli assali con carico nominale e batteria (max.), lato guida/carico	kg
2.3	Peso sugli assali a vuoto con batteria (max), lato guida/carico	kg
3.0 Ruote e gruppo di trasmissione		
3.1	Gommatura: PT=Power Thane, Vul=Vulkollan, P=Polyurethane, N=Nylon, G=Gomma ant./post	
3.2	Dimensioni ruote, lato guida	(mm)
3.3	Dimensioni ruote, lato carico	(mm)
3.4	Dimensione rulli di stabilizzazione (diametro x larghezza)	(mm)
3.5	Numero di ruote, lato carico/ guida (x = motrici)	
3.6	Carreggiata al centro delle ruote, lato guida	b10 (mm)
3.7	Carreggiata al centro delle ruote, lato carico	b11 (mm)
4.0 Dimensioni		
4.2b	Altezza	h1 (mm)
4.3	Altezza libera	h2 (mm)
4.4	Altezza di sollevamento	h3 (mm)
4.5	Altezza, montante sfilato	h4 (mm)
4.6	Sollevamento iniziale	h5 (mm)
4.9	Altezza del timone / della terra alla consolle dello sterzo (min./max.)	h14 (mm)
4.15	Altezza dal suolo, forche abbassate	h13 (mm)
4.19	Lunghezza totale	l1 (mm)
4.20	Lunghezza al dorso delle forche	l2 (mm)
4.21	Larghezza fuori-tutto	b1/b2 (mm)
4.22	Forche (spessore, larghezza, lunghezza)	s / e / l (mm)
4.24	Larghezza piastra portaforche	b3 (mm)
4.25	Larghezza esterna delle forche (min./max.)	b5 (mm)
4.26	Larghezza interna delle razze di carico	b4 (mm)
4.32	Distanza dal suolo a metà dell'interasse, (forche abbassate)	m2 (mm)
4.33c	Larghezza operativa corridoio (Ast) con pallet trasversale 1000 x 1200 mm, pedana alzata/abbassata	Ast (mm)
4.33d	Larghezza operativa corridoio (Ast3) con pallet trasversale 1000 x 1200 mm, pedana alzata/abbassata	Ast3 (mm)
4.34a	Larghezza operativa corridoio (Ast) con pallet longitudinale 800 x 1200 mm	Ast (mm)
4.34b	Larghezza operativa corridoio (Ast3) con pallet longitudinale 800 x 1200 mm	Ast3 (mm)
4.34c	Larghezza operativa corridoio (Ast) con pallet longitudinale 800 x 1200 mm, pedana alzata/abbassata	Ast (mm)
4.34d	Larghezza operativa corridoio (Ast3) con pallet longitudinale 800 x 1200 mm, pedana alzata/abbassata	Ast3 (mm)
4.35	Raggio di sterzata esterno	Wa (mm)
5.0 Prestazioni		
5.1	Velocità di traslazione, con/senza carico	km / h
5.2	Velocità di sollevamento, con/senza carico	m / s
5.3	Velocità di abbassamento, con/senza carico	m / s
5.7	Pendenza superabile, con/senza carico	%
5.8	Massima pendenza superabile, con/senza carico	%
5.9	Tempo di accelerazione su 10 metri, con/senza carico	s
5.10	Freni di servizio	
6.0 Motori elettrici		
6.1	Potenza del motore di trazione (60 min. servizio breve)	kW
6.2	Potenza del motore di sollevamento al 15% del ciclo	kW
6.3	Batteria secondo DIN	
6.4	Tensione / capacità batteria (scarica in 5 ore)	V / Ah
6.5	Peso batteria	kg
8.0 Varie		
8.1	Tipo di variatore	
10.7	Livello di rumorosità all'orecchio dell'operatore, LpAZ misurato sul lavoro conforme alle EN 12 053:2001 e EN ISO 4871	dB (A)
10.7.1	Livello di rumorosità all'orecchio dell'operatore, LpAZ durante traslazione/sovrapposizione/accostamento e conforme a EN 12 053:2001 ed EN ISO 4871	dB (A)
10.7.2	Vibrazione corpo conforme a EN 13 059:2002	
10.7.3	Vibrazione mano conforme a EN 13 059:2002	

Cat Lift Trucks	Cat Lift Trucks	Cat Lift Trucks	Cat Lift Trucks
NSP10N2	NSP12N2	NSP14N2	NSP16N2
Elektrika	Elektrika	Elektrika	Elektrika
A piedi	A piedi	A piedi	A piedi
1000	1200	1400	1600
600	600	600	600
625	625	625	625
1141	1205	1205	1205
820	1205	1220	1225
740 / 1080	830 / 1575	835 / 1785	835 / 1990
605 / 215	820 / 385	825 / 395	825 / 400
Vul / Vul	Vul / Vul	Vul / Vul	Vul / Vul
230 x 70	230 x 70	230 x 70	230 x 70
85 x 90	85 x 90	85 x 75	85 x 75
125 x 60	125 x 60	125 x 60	125 x 60
1 + 1 x / 2	1 + 1 x / 2	1 + 1 x / 4	1 + 1 x / 4
517	517	517	517
385	385	385	385
Vedi tabella	Vedi tabella	Vedi tabella	Vedi tabella
Vedi tabella	Vedi tabella	Vedi tabella	Vedi tabella
Vedi tabella	Vedi tabella	Vedi tabella	Vedi tabella
Vedi tabella	Vedi tabella	Vedi tabella	Vedi tabella
-	-	-	-
1050 / 1372	1050 / 1372	1050 / 1372	1050 / 1372
90	90	90	90
1836	1900	1900	1900
686	750	750	750
800	800	800	800
56 / 186 / 1150	56 / 186 / 1150	56 / 186 / 1150	56 / 186 / 1150
752	752	752	752
570	570	570	570
-	-	-	-
20	20	20	20
2291	2355	2355	2355
1958	2022	2022	2022
Ast	Ast	Ast	Ast
Ast	Ast	Ast	Ast
Ast3	Ast3	Ast3	Ast3
Ast	Ast	Ast	Ast
Ast3	Ast3	Ast3	Ast3
1383	1447	1447	1447
6.0 / 6.0	6.0 / 6.0	6.0 / 6.0	6.0 / 6.0
0.12 / 0.26	0.12 / 0.26	0.12 / 0.26	0.14 / 0.27
0.35 / 0.40	0.35 / 0.40	0.35 / 0.40	0.35 / 0.40
%	%	%	%
8 / 15	8 / 15	8 / 15	8 / 15
Elektrici	Elektrici	Elektrici	Elektrici
1.0	1.0	1.0	1.0
2.2	2.2	2.2	3.2
24 / 150	24 / 150-250	24 / 250	24 / 250 - 375
151	151 - 212	212	212 - 294
Continuo	Continuo	Continuo	Continuo
60 / 60 / 41	60 / 60 / 41	60 / 60 / 41	70 / 72 / 41
-	-	-	-
< 2.5	< 2.5	< 2.5	< 2.5

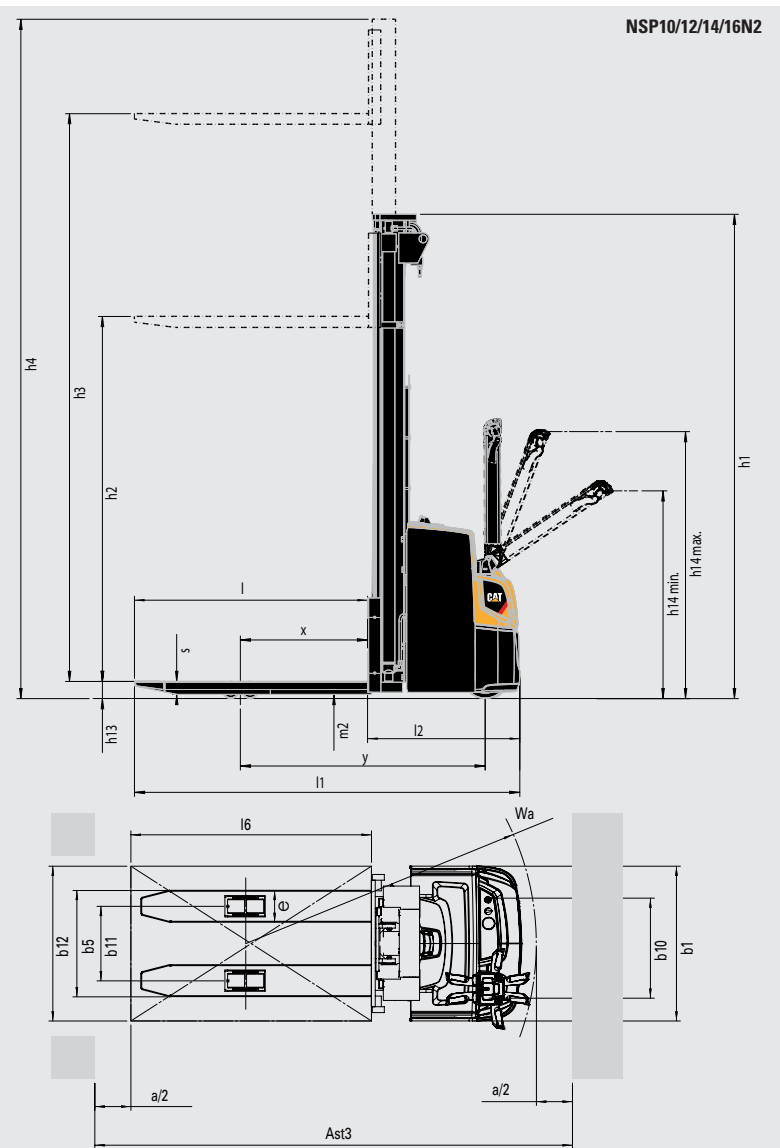

- Ast = Larghezza corridoio di stoccaggio  
 Ast3 = Larghezza corridoio di stoccaggio (b12 < 1000mm)  
 $Ast = Wa + \sqrt{(l6 - x)^2 + (b12 / 2)^2} + a$   
 $Ast3 = Wa + l6 - x + a$   
 Wa = Raggio di sterzata  
 l6 = Lunghezza pallet (800 o 1000mm)  
 x = Distanza assale di carico fino al dorso delle forche  
 b12 = Larghezza pallet (1200mm)  
 a = Distanza di sicurezza = 2 x 100mm

1.0 Caratteristiche		
1.1	Costruttore	
1.2	Codice del modello assegnato dal costruttore	
1.3	Tipo di trazione	
1.4	Guida operatore	
1.5	Portata	Q (kg)
1.6	Baricentro	c (mm)
1.8	Distanza centro asse anteriore al dorso delle forche (montante abbassato)	x (mm)
1.9	Interasse	y (mm)
2.0 Pesi		
2.1b	Peso del carrello con carico, con il peso massimo della batteria	kg
2.2	Peso sugli assali con carico nominale e batteria (max.), lato guida/carico	kg
2.3	Peso sugli assali a vuoto con batteria (max.), lato guida/carico	kg
3.0 Ruote e gruppo di trasmissione		
3.1	Gommatura: PT=Power Thane, Vul=Vulkollan, P=Polyurethane, N=Nylon, G=Gomma ant./post	
3.2	Dimensioni ruote, lato guida	(mm)
3.3	Dimensioni ruote, lato carico	(mm)
3.4	Dimensione rulli di stabilizzazione (diametro x larghezza)	(mm)
3.5	Numero di ruote, lato carico/ guida (x = motrici)	
3.6	Carreggiata al centro delle ruote, lato guida	b10 (mm)
3.7	Carreggiata al centro delle ruote, lato carico	b11 (mm)
4.0 Dimensioni		
4.2b	Altezza	h1 (mm)
4.3	Altezza libera	h2 (mm)
4.4	Altezza di sollevamento	h3 (mm)
4.5	Altezza, montante sfilato	h4 (mm)
4.6	Sollevamento iniziale	h5 (mm)
4.9	Altezza del timone / della terra alla consolle dello sterzo (min./max.)	h14 (mm)
4.15	Altezza dal suolo, forche abbassate	h13 (mm)
4.19	Lunghezza totale	l1 (mm)
4.20	Lunghezza al dorso delle forche	l2 (mm)
4.21	Larghezza fuori-tutto	b1/b2 (mm)
4.22	Forche (spessore, larghezza, lunghezza)	s / e / l (mm)
4.24	Larghezza piastra portaforche	b3 (mm)
4.25	Larghezza esterna delle forche (min./max.)	b5 (mm)
4.26	Larghezza interna delle razze di carico	b4 (mm)
4.32	Distanza dal suolo a metà dell'interasse, (forche abbassate)	m2 (mm)
4.33c	Larghezza operativa corridoio (Ast) con pallet trasversale 1000 x 1200 mm, pedana alzata/abbassata	Ast (mm)
4.33d	Larghezza operativa corridoio (Ast3) con pallet trasversale 1000 x 1200 mm, pedana alzata/abbassata	Ast3 (mm)
4.34a	Larghezza operativa corridoio (Ast) con pallet longitudinale 800 x 1200 mm	Ast (mm)
4.34b	Larghezza operativa corridoio (Ast3) con pallet longitudinale 800 x 1200 mm	Ast3 (mm)
4.34c	Larghezza operativa corridoio (Ast) con pallet longitudinale 800 x 1200 mm, pedana alzata/abbassata	Ast (mm)
4.34d	Larghezza operativa corridoio (Ast3) con pallet longitudinale 800 x 1200 mm, pedana alzata/abbassata	Ast3 (mm)
4.35	Raggio di sterzata esterno	Wa (mm)
5.0 Prestazioni		
5.1	Velocità di traslazione, con/senza carico	km / h
5.2	Velocità di sollevamento, con/senza carico	m / s
5.3	Velocità di abbassamento, con/senza carico	m / s
5.7	Pendenza superabile, con/senza carico	%
5.8	Massima pendenza superabile, con/senza carico	%
5.9	Tempo di accelerazione su 10 metri, con/senza carico	s
5.10	Freni di servizio	
6.0 Motori elettrici		
6.1	Potenza del motore di trazione (60 min. servizio breve)	kW
6.2	Potenza del motore di sollevamento al 15% del ciclo	kW
6.3	Batteria secondo DIN	
6.4	Tensione / capacità batteria (scarica in 5 ore)	V / Ah
6.5	Peso batteria	kg
8.0 Varie		
8.1	Tipo di variatore	
10.7	Livello di rumorosità all'orecchio dell'operatore, LpAZ misurato sul lavoro conforme alle EN 12 053:2001 e EN ISO 4871	dB (A)
10.7.1	Livello di rumorosità all'orecchio dell'operatore, LpAZ durante traslazione/sovrapposizione/accostamento e conforme a EN 12 053:2001 ed EN ISO 4871	dB (A)
10.7.2	Vibrazione corpo conforme a EN 13 059:2002	
10.7.3	Vibrazione mano conforme a EN 13 059:2002	

Cat Lift Trucks	Cat Lift Trucks	Cat Lift Trucks
NSP12N2I	NSP14N2I	NSP16N2I
Eltrica	Eltrica	Eltrica
A piedi	A piedi	A piedi
1200	1400	1600
600	600	600
925	925	925
1615	1615	1615
1350	1395	1400
1180 / 1370	1240 / 1555	1275 / 1725
955 / 395	970 / 425	970 / 430
Vul / Vul	Vul / Vul	Vul / Vul
230 x 70	230 x 70	230 x 70
85 x 90	85 x 75	85 x 75
125 x 60	125 x 60	125 x 60
1 + 1 x / 2	1 + 1 x / 4	1 + 1 x / 4
517	517	517
385	385	385
Vedi tabella	Vedi tabella	Vedi tabella
Vedi tabella	Vedi tabella	Vedi tabella
Vedi tabella	Vedi tabella	Vedi tabella
Vedi tabella	Vedi tabella	Vedi tabella
115	115	115
1050 / 1372	1050 / 1372	1050 / 1372
90	90	90
2007	2007	2007
857	857	857
800	800	800
56 / 186 / 1150	56 / 186 / 1150	56 / 186 / 1150
752	752	752
570	570	570
-	-	-
20	20	20
2653	2653	2653
2123	2123	2123
Ast (mm)	Ast (mm)	Ast (mm)
2533	2533	2533
2323	2323	2323
1848	1848	1848
6.0 / 6.0	6.0 / 6.0	6.0 / 6.0
0.12 / 0.26	0.12 / 0.26	0.14 / 0.27
0.35 / 0.40	0.35 / 0.40	0.35 / 0.40
8 / 15	8 / 15	8 / 15
Eltrici	Eltrici	Eltrici
1.0	1.0	1.0
2.2	2.2	3.2
24 / 150-250	24 / 250	24 / 250 - 375
151 - 212	212	212 - 294
Continuo	Continuo	Continuo
60 / 60 / 41	60 / 60 / 41	70 / 72 / 41
-	-	-
< 2.5	< 2.5	< 2.5

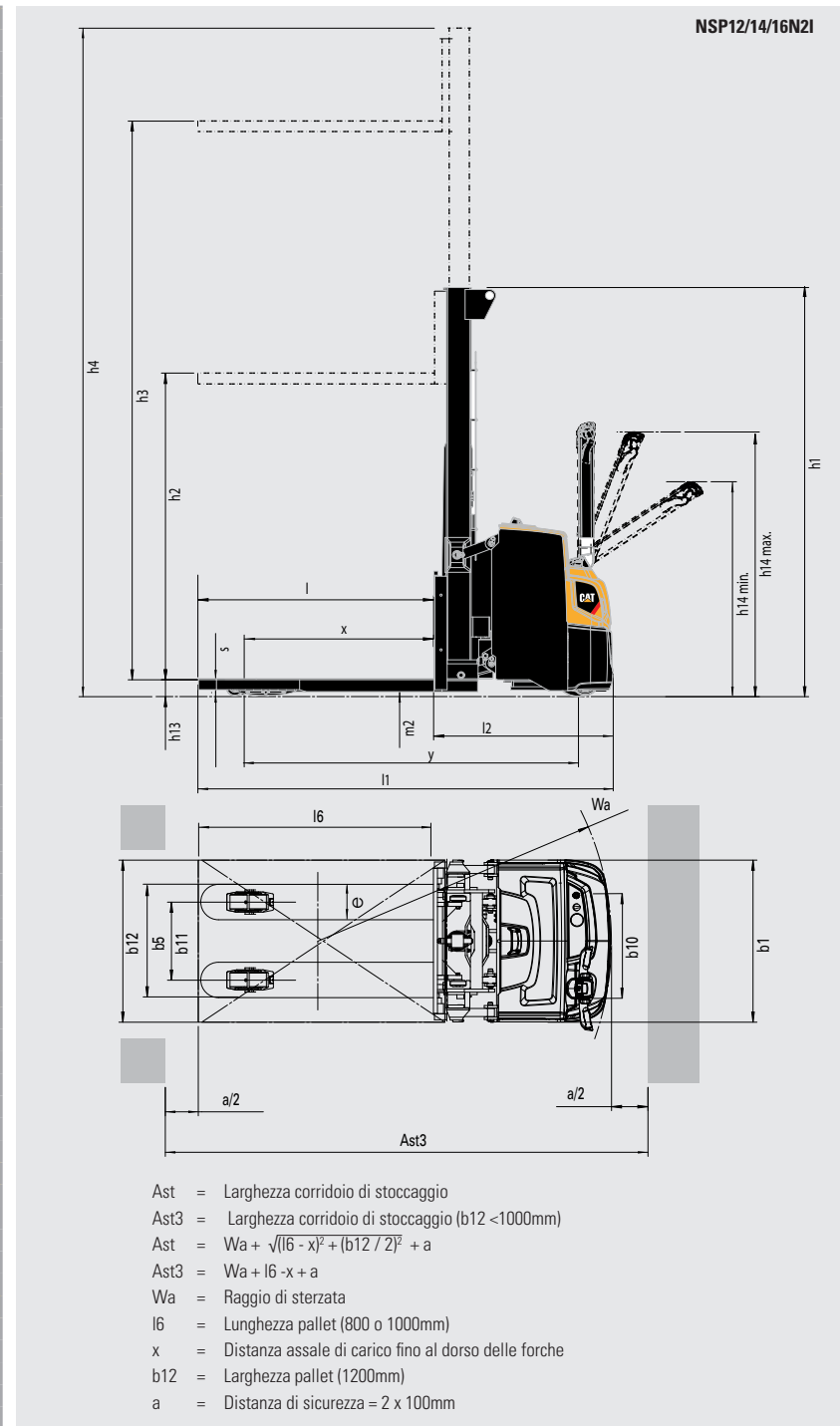

1.0 Caratteristiche			Cat Lift Trucks	Cat Lift Trucks	Cat Lift Trucks
1.1 Costruttore			<b>NSP12N2R</b>	<b>NSP14N2R</b>	<b>NSP16N2R</b>
1.2 Codice del modello assegnato dal costruttore			Elettrica	Elettrica	Elettrica
1.3 Tipo di trazione			A piedi/ In piedi	A piedi/ In piedi	A piedi/ In piedi
1.4 Guida operatore			1200	1400	1600
1.5 Portata	Q (kg)		600	600	600
1.6 Baricentro	c (mm)		625	625	625
1.8 Distanza centro asse anteriore al dorso delle forche (montante abbassato)	x (mm)		1205	1205	1205
1.9 Interasse	y (mm)				
2.0 Pesi					
2.1b Peso del carrello con carico, con il peso massimo della batteria	kg		1245	1260	1265
2.2 Peso sugli assali con carico nominale e batteria (max.), lato guida/carico	kg		870 / 1575	875 / 1785	875 / 1990
2.3 Peso sugli assali a vuoto con batteria (max), lato guida/carico	kg		860 / 385	865 / 395	865 / 400
3.0 Ruote e gruppo di trasmissione					
3.1 Gommatura: PT=Power Thane, Vul=Vulkollan, P=Polyurethane, N=Nylon, G=Gomma ant./post			Vul / Vul	Vul / Vul	Vul / Vul
3.2 Dimensioni ruote, lato guida	(mm)		230 x 70	230 x 70	230 x 70
3.3 Dimensioni ruote, lato carico	(mm)		85 x 90	85 x 75	85 x 75
3.4 Dimensione rulli di stabilizzazione (diametro x larghezza)	(mm)		125 x 60	125 x 60	125 x 60
3.5 Numero di ruote, lato carico/ guida (x = motrici)			1 + 1 x / 2	1 + 1 x / 4	1 + 1 x / 4
3.6 Carreggiata al centro delle ruote, lato guida	b10 (mm)		517	517	517
3.7 Carreggiata al centro delle ruote, lato carico	b11 (mm)		385	385	385
4.0 Dimensioni					
4.2b Altezza	h1 (mm)		Vedi tabella	Vedi tabella	Vedi tabella
4.3 Altezza libera	h2 (mm)		Vedi tabella	Vedi tabella	Vedi tabella
4.4 Altezza di sollevamento	h3 (mm)		Vedi tabella	Vedi tabella	Vedi tabella
4.5 Altezza, montante sfilato	h4 (mm)		Vedi tabella	Vedi tabella	Vedi tabella
4.6 Sollevamento iniziale	h5 (mm)		-	-	-
4.9 Altezza del timone / della terra alla consolle dello sterzo (min./max.)	h14 (mm)		1150 / 1350	1150 / 1350	1150 / 1350
4.15 Altezza dal suolo, forche abbassate	h13 (mm)		90	90	90
4.19 Lunghezza totale	l1 (mm)		2020 / 2500	2020 / 2500	2020 / 2500
4.20 Lunghezza al dorso delle forche	l2 (mm)		870 / 1350	870 / 1350	870 / 1350
4.21 Larghezza fuori-tutto	b1/b2 (mm)		800	800	800
4.22 Forche (spessore, larghezza, lunghezza)	s / e / l (mm)		56 / 186 / 1150	56 / 186 / 1150	56 / 186 / 1150
4.24 Larghezza piastra portaforche	b3 (mm)		752	752	752
4.25 Larghezza esterna delle forche (min./max.)	b5 (mm)		570	570	570
4.26 Larghezza interna delle razze di carico	b4 (mm)		-	-	-
4.32 Distanza dal suolo a metà dell'interasse, (forche abbassate)	m2 (mm)		20	20	20
4.33c Larghezza operativa corridoio (Ast) con pallet trasversale 1000 x 1200 mm, pedana alzata/abbassata	Ast (mm)		2475 / 2955	2475 / 2955	2475 / 2955
4.33d Larghezza operativa corridoio (Ast3) con pallet trasversale 1000 x 1200 mm, pedana alzata/abbassata	Ast3 (mm)		2142 / 2622	2142 / 2622	2142 / 2622
4.34a Larghezza operativa corridoio (Ast) con pallet longitudinale 800 x 1200 mm	Ast (mm)				
4.34b Larghezza operativa corridoio (Ast3) con pallet longitudinale 800 x 1200 mm	Ast3 (mm)				
4.34c Larghezza operativa corridoio (Ast) con pallet longitudinale 800 x 1200 mm, pedana alzata/abbassata	Ast (mm)		2467 / 2947	2467 / 2947	2467 / 2947
4.34d Larghezza operativa corridoio (Ast3) con pallet longitudinale 800 x 1200 mm, pedana alzata/abbassata	Ast3 (mm)		2342 / 2822	2342 / 2822	2342 / 2822
4.35 Raggio di sterzata esterno	Wa (mm)		1567 / 2047	1567 / 2047	1567 / 2047
5.0 Prestazioni					
5.1 Velocità di traslazione, con/senza carico	km / h		6.0 / 6.0	6.0 / 6.0	6.0 / 6.0
5.2 Velocità di sollevamento, con/senza carico	m / s		0.12 / 0.26	0.12 / 0.26	0.14 / 0.27
5.3 Velocità di abbassamento, con/senza carico	m / s		0.35 / 0.40	0.35 / 0.40	0.35 / 0.40
5.7 Pendenza superabile, con/senza carico	%				
5.8 Massima pendenza superabile, con/senza carico	%		8 / 15	8 / 15	8 / 15
5.9 Tempo di accelerazione su 10 metri, con/senza carico	s				
5.10 Freni di servizio			Elettrici	Elettrici	Elettrici
6.0 Motori elettrici					
6.1 Potenza del motore di trazione (60 min. servizio breve)	kW		1.0	1.0	1.0
6.2 Potenza del motore di sollevamento al 15% del ciclo	kW		2.2	2.2	3.2
6.3 Batteria secondo DIN					
6.4 Tensione / capacità batteria (scarica in 5 ore)	V / Ah		24 / 150 - 250	24 / 250	24 / 250 - 375
6.5 Peso batteria	kg		151 - 212	212	212 - 294
8.0 Varie					
8.1 Tipo di variatore			Continuo	Continuo	Continuo
10.7 Livello di rumorosità all'orecchio dell'operatore, LpAZ misurato sul lavoro conforme alle EN 12 053:2001 e EN ISO 4871	dB (A)				
10.7.1 Livello di rumorosità all'orecchio dell'operatore, LpAZ durante traslazione/sovraccarico/accontentamento e conforme a EN 12 053:2001 ed EN ISO 4871	dB (A)		60 / 60 / 41	60 / 60 / 41	70 / 72 / 41
10.7.2 Vibrazione corpo conforme a EN 13 059:2002			0.8	0.8	0.8
10.7.3 Vibrazione mano conforme a EN 13 059:2002			< 2.5	< 2.5	< 2.5

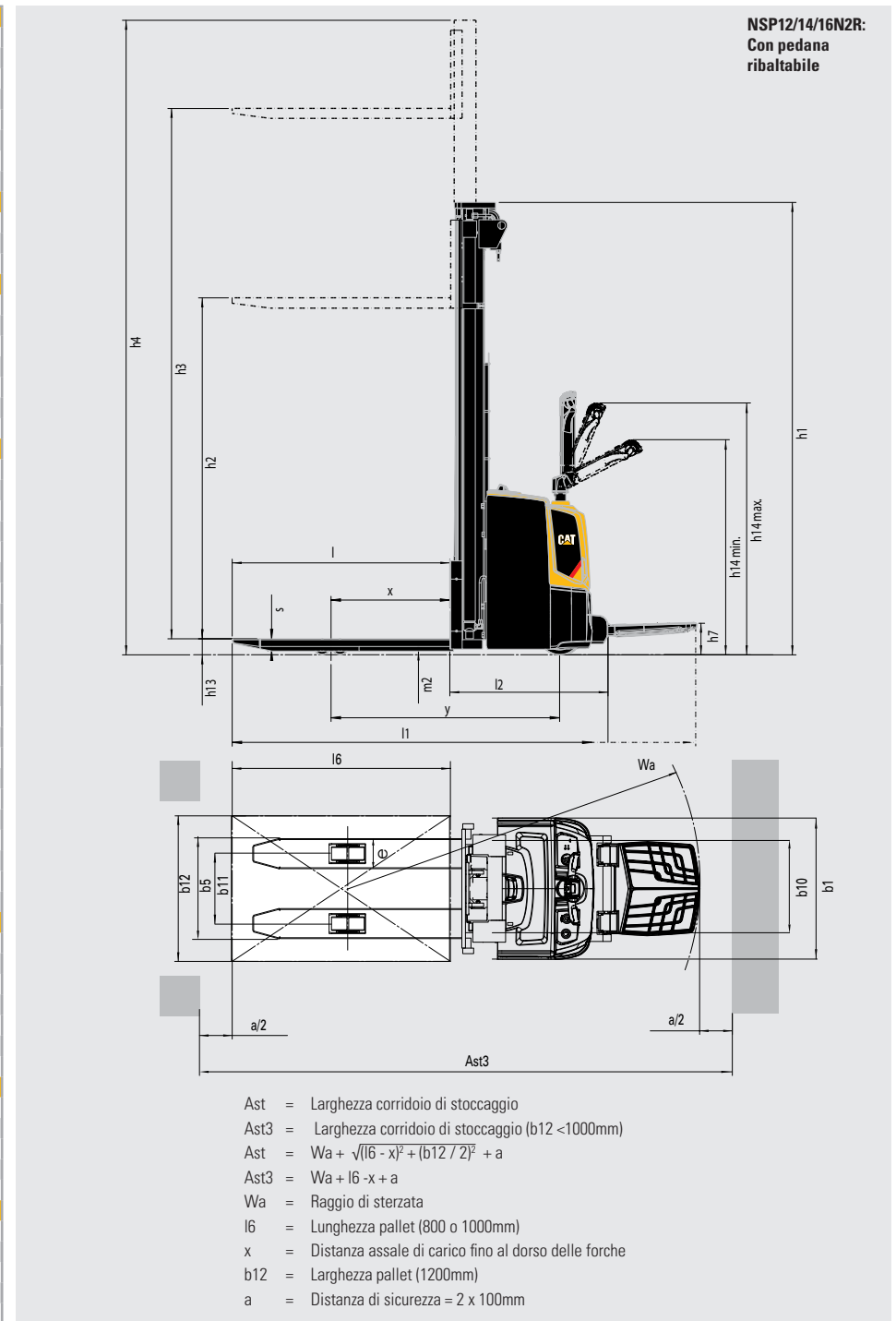



1.0 Caratteristiche			Cat Lift Trucks	Cat Lift Trucks	Cat Lift Trucks
1.1 Costruttore			<b>NSP12N2IR</b>	<b>NSP14N2IR</b>	<b>NSP16N2IR</b>
1.2 Codice del modello assegnato dal costruttore			Elettrica	Elettrica	Elettrica
1.3 Tipo di trazione			A piedi/ In piedi	A piedi/ In piedi	A piedi/ In piedi
1.4 Guida operatore			1200	1400	1600
1.5 Portata		Q (kg)	600	600	600
1.6 Baricentro		c (mm)	925	925	925
1.8 Distanza centro asse anteriore al dorso delle forche (montante abbassato)		x (mm)	1615	1615	1615
1.9 Interasse		y (mm)			
2.0 Pesi					
2.1b Peso del carrello con carico, con il peso massimo della batteria		kg	1390	1435	1440
2.2 Peso sugli assali con carico nominale e batteria (max.), lato guida/carico		kg	1220 / 1370	1280 / 1555	1315 / 1725
2.3 Peso sugli assali a vuoto con batteria (max), lato guida/carico		kg	995 / 395	1010 / 425	1010 / 430
3.0 Ruote e gruppo di trasmissione					
3.1 Gommatura: PT=Power Thane, Vul=Vulkollan, P=Polyurethane, N=Nylon, G=Gomma ant./post			Vul / Vul	Vul / Vul	Vul / Vul
3.2 Dimensioni ruote, lato guida		(mm)	230 x 70	230 x 70	230 x 70
3.3 Dimensioni ruote, lato carico		(mm)	85 x 90	85 x 75	85 x 75
3.4 Dimensione rulli di stabilizzazione (diametro x larghezza)		(mm)	125 x 60	125 x 60	125 x 60
3.5 Numero di ruote, lato carico/ guida (x = motrici)			1 + 1 x / 2	1 + 1 x / 4	1 + 1 x / 4
3.6 Carreggiata al centro delle ruote, lato guida		b10 (mm)	517	517	517
3.7 Carreggiata al centro delle ruote, lato carico		b11 (mm)	385	385	385
4.0 Dimensioni					
4.2b Altezza		h1 (mm)	Vedi tabella	Vedi tabella	Vedi tabella
4.3 Altezza libera		h2 (mm)	Vedi tabella	Vedi tabella	Vedi tabella
4.4 Altezza di sollevamento		h3 (mm)	Vedi tabella	Vedi tabella	Vedi tabella
4.5 Altezza, montante sfilato		h4 (mm)	Vedi tabella	Vedi tabella	Vedi tabella
4.6 Sollevamento iniziale		h5 (mm)	115	115	115
4.9 Altezza del timone / della terra alla consolle dello sterzo (min./max.)		h14 (mm)	1150 / 1350	1150 / 1350	1150 / 1350
4.15 Altezza dal suolo, forche abbassate		h13 (mm)	90	90	90
4.19 Lunghezza totale		l1 (mm)	2127 / 2607	2127 / 2607	2127 / 2607
4.20 Lunghezza al dorso delle forche		l2 (mm)	977 / 1457	977 / 1457	977 / 1457
4.21 Larghezza fuori-tutto		b1/b2 (mm)	800	800	800
4.22 Forche (spessore, larghezza, lunghezza)		s / e / l (mm)	56 / 186 / 1150	56 / 186 / 1150	56 / 186 / 1150
4.24 Larghezza piastra portafortiche		b3 (mm)	752	752	752
4.25 Larghezza esterna delle forche (min./max.)		b5 (mm)	570	570	570
4.26 Larghezza interna delle razze di carico		b4 (mm)	-	-	-
4.32 Distanza dal suolo a metà dell'interasse, (forche abbassate)		m2 (mm)	20	20	20
4.33c Larghezza operativa corridoio (Ast) con pallet trasversale 1000 x 1200 mm, pedana alzata/abbassata		Ast (mm)	2773 / 3253	2773 / 3253	2773 / 3253
4.33d Larghezza operativa corridoio (Ast3) con pallet trasversale 1000 x 1200 mm, pedana alzata/abbassata		Ast3 (mm)	2243 / 2723	2243 / 2723	2243 / 2723
4.34a Larghezza operativa corridoio (Ast) con pallet longitudinale 800 x 1200 mm		Ast (mm)			
4.34b Larghezza operativa corridoio (Ast3) con pallet longitudinale 800 x 1200 mm		Ast3 (mm)			
4.34c Larghezza operativa corridoio (Ast) con pallet longitudinale 800 x 1200 mm, pedana alzata/abbassata		Ast (mm)	2653 / 3133	2653 / 3133	2653 / 3133
4.34d Larghezza operativa corridoio (Ast3) con pallet longitudinale 800 x 1200 mm, pedana alzata/abbassata		Ast3 (mm)	2443 / 2923	2443 / 2923	2443 / 2923
4.35 Raggio di sterzata esterno		Wa (mm)	1968 / 2448	1968 / 2448	1968 / 2448
5.0 Prestazioni					
5.1 Velocità di traslazione, con/senza carico		km / h	6.0 / 6.0	6.0 / 6.0	6.0 / 6.0
5.2 Velocità di sollevamento, con/senza carico		m / s	0.12 / 0.26	0.12 / 0.26	0.14 / 0.27
5.3 Velocità di abbassamento, con/senza carico		m / s	0.35 / 0.40	0.35 / 0.40	0.35 / 0.40
5.7 Pendenza superabile, con/senza carico		%			
5.8 Massima pendenza superabile, con/senza carico		%	8 / 15	8 / 15	8 / 15
5.9 Tempo di accelerazione su 10 metri, con/senza carico		s			
5.10 Freni di servizio			Elettrici	Elettrici	Elettrici
6.0 Motori elettrici					
6.1 Potenza del motore di trazione (60 min. servizio breve)		kW	1.0	1.0	1.0
6.2 Potenza del motore di sollevamento al 15% del ciclo		kW	2.2	2.2	3.2
6.3 Batteria secondo DIN					
6.4 Tensione / capacità batteria (scarica in 5 ore)		V / Ah	24 / 150 - 250	24 / 250	24 / 250 - 375
6.5 Peso batteria		kg	151 - 212	212	212 - 294
8.0 Varie					
8.1 Tipo di variatore			Continuo	Continuo	Continuo
10.7 Livello di rumorosità all'orecchio dell'operatore, LpAZ misurato sul lavoro conforme alle EN 12 053:2001 e EN ISO 4871		dB (A)	60 / 60 / 41	60 / 60 / 41	70 / 72 / 41
10.7.1 Livello di rumorosità all'orecchio dell'operatore, LpAZ durante traslazione/sovrapposizione/accostamento e conforme a EN 12 053:2001 ed EN ISO 4871		dB (A)	0.8	0.8	0.8
10.7.2 Vibrazione corpo conforme a EN 13 059:2002			< 2.5	< 2.5	< 2.5
10.7.3 Vibrazione mano conforme a EN 13 059:2002					

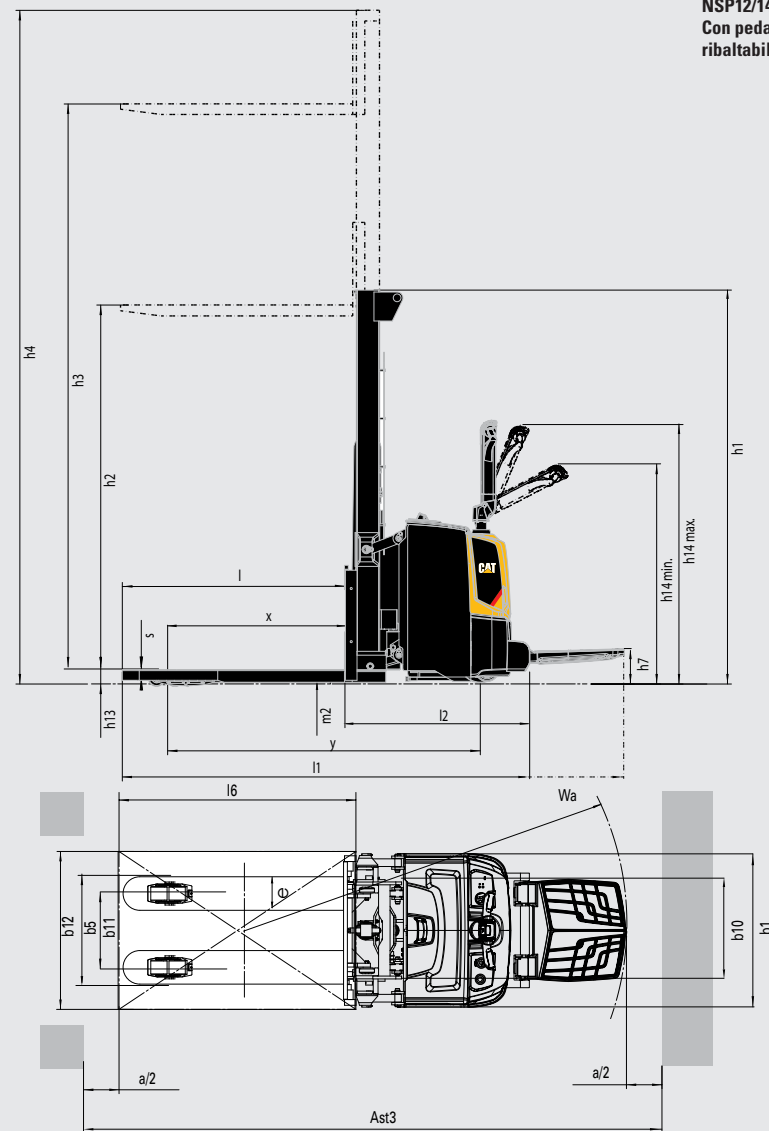

NSP12/14/16N2IR:  
Con pedana  
ribaltabile

- Ast = Larghezza corridoio di stoccaggio
- Ast3 = Larghezza corridoio di stoccaggio (b12 < 1000mm)
- Ast =  $Wa + \sqrt{(l6 - x)^2 + (b12 / 2)^2} + a$
- Ast3 =  $Wa + l6 - x + a$
- Wa = Raggio di sterzata
- l6 = Lunghezza pallet (800 o 1000mm)
- x = Distanza assale di carico fino al dorso delle forche
- b12 = Larghezza pallet (1200mm)
- a = Distanza di sicurezza = 2 x 100mm

1.0 Caratteristiche			Cat Lift Trucks	Cat Lift Trucks
1.1	Costruttore		<b>NSP16N2S</b>	<b>NSP16N2SR</b>
1.2	Codice del modello assegnato dal costruttore		Elettrica	Elettrica
1.3	Tipo di trazione		A piedi	A piedi/ In piedi
1.4	Guida operatore		1600	1600
1.5	Portata	Q (kg)	600	600
1.6	Baricentro	c (mm)	650	650
1.8	Distanza centro asse anteriore al dorso delle forche (montante abbassato)	x (mm)	1295	1295
1.9	Interasse	y (mm)		
2.0 Pesi				
2.1b	Peso del carrello con carico, con il peso massimo della batteria	kg	1397	1437
2.2	Peso sugli assali con carico nominale e batteria (max.), lato guida/carico	kg	1941 / 1056	1981 / 1056
2.3	Peso sugli assali a vuoto con batteria (max), lato guida/carico	kg	945 / 452	985 / 452
3.0 Ruote e gruppo di trasmissione				
3.1	Gommatura: PT=Power Thane, Vul=Vulkollan, P=Polyurethane, N=Nylon, G=Gomma ant./post		Vul / Vul	Vul / Vul
3.2	Dimensioni ruote, lato guida	(mm)	230 x 70	230 x 70
3.3	Dimensioni ruote, lato carico	(mm)	85 x 75	85 x 75
3.4	Dimensione rulli di stabilizzazione (diametro x larghezza)	(mm)	125 x 60	125 x 60
3.5	Numero di ruote, lato carico/ guida (x = motrici)		1 + 1 x / 4	1 + 1 x / 4
3.6	Carreggiata al centro delle ruote, lato guida	b10 (mm)	517	517
3.7	Carreggiata al centro delle ruote, lato carico	b11 (mm)	1025-1425	1025-1425
4.0 Dimensioni				
4.2b	Altezza	h1 (mm)	Vedi tabella	Vedi tabella
4.3	Altezza libera	h2 (mm)	Vedi tabella	Vedi tabella
4.4	Altezza di sollevamento	h3 (mm)	Vedi tabella	Vedi tabella
4.5	Altezza, montante sfilato	h4 (mm)	Vedi tabella	Vedi tabella
4.6	Sollevamento iniziale	h5 (mm)	-	-
4.9	Altezza del timone / della terra alla consolle dello sterzo (min./max.)	h14 (mm)	1050 / 1372	1150 / 1350
4.15	Altezza dal suolo, forche abbassate	h13 (mm)	85	85
4.19	Lunghezza totale	l1 (mm)	1967	2087 / 2567
4.20	Lunghezza al dorso delle forche	l2 (mm)	817	937 / 1417
4.21	Larghezza fuori-tutto	b1/b2 (mm)	800 / 1140 - 1575	800 / 1140 - 1575
4.22	Forche (spessore, larghezza, lunghezza)	s / e / l (mm)	40 / 100 / 1150	40 / 100 / 1150
4.24	Larghezza piastra portaforche	b3 (mm)	980	980
4.25	Larghezza esterna delle forche (min./max.)	b5 (mm)	260-900	260-900
4.26	Larghezza interna delle razze di carico	b4 (mm)	900-1300	900-1300
4.32	Distanza dal suolo a metà dell'interasse, (forche abbassate)	m2 (mm)	20	20
4.33c	Larghezza operativa corridoio (Ast) con pallet trasversale 1000 x 1200 mm, pedana alzata/abbassata	Ast (mm)	2430	2550 / 3030
4.33d	Larghezza operativa corridoio (Ast3) con pallet trasversale 1000 x 1200 mm, pedana alzata/abbassata	Ast3 (mm)	2085	2205 / 2685
4.34a	Larghezza operativa corridoio (Ast) con pallet longitudinale 800 x 1200 mm	Ast (mm)		
4.34b	Larghezza operativa corridoio (Ast3) con pallet longitudinale 800 x 1200 mm	Ast3 (mm)		
4.34c	Larghezza operativa corridoio (Ast) con pallet longitudinale 800 x 1200 mm, pedana alzata/abbassata	Ast (mm)	2415	2535 / 3015
4.34d	Larghezza operativa corridoio (Ast3) con pallet longitudinale 800 x 1200 mm, pedana alzata/abbassata	Ast3 (mm)	2285	2405 / 2885
4.35	Raggio di sterzata esterno	Wa (mm)	1535	1655 / 2135
5.0 Prestazioni				
5.1	Velocità di traslazione, con/senza carico	km / h	6.0 / 6.0	6.0 / 6.0
5.2	Velocità di sollevamento, con/senza carico	m / s	0.14 / 0.27	0.14 / 0.27
5.3	Velocità di abbassamento, con/senza carico	m / s	0.35 / 0.40	0.35 / 0.40
5.7	Pendenza superabile, con/senza carico	%		
5.8	Massima pendenza superabile, con/senza carico	%	8 / 15	8 / 15
5.9	Tempo di accelerazione su 10 metri, con/senza carico	s		
5.10	Freni di servizio		Elettrici	Elettrici
6.0 Motori elettrici				
6.1	Potenza del motore di trazione (60 min. servizio breve)	kW	1.0	1.0
6.2	Potenza del motore di sollevamento al 15% del ciclo	kW	3.2	3.2
6.3	Batteria secondo DIN			
6.4	Tensione / capacità batteria (scarica in 5 ore)	V / Ah	24 / 250 - 375	24 / 250 - 375
6.5	Peso batteria	kg	212 - 294	212 - 294
8.0 Varie				
8.1	Tipo di variatore		Continuo	Continuo
10.7	Livello di rumorosità all'orecchio dell'operatore, LpAZ misurato sul lavoro conforme alle EN 12 053:2001 e EN ISO 4871	dB (A)		
10.7.1	Livello di rumorosità all'orecchio dell'operatore, LpAZ durante traslazione/sovrapposizione/accomodamento e conforme a EN 12 053:2001 ed EN ISO 4871	dB (A)	70 / 72 / 41	70 / 72 / 41
10.7.2	Vibrazione corpo conforme a EN 13 059:2002		-	0.8
10.7.3	Vibrazione mano conforme a EN 13 059:2002		< 2.5	< 2.5

Ast = Larghezza corridoio di stoccaggio  
 Ast3 = Larghezza corridoio di stoccaggio (b12 < 1000mm)  
 $Ast = Wa + \sqrt{(l6 - x)^2 + (b12 / 2)^2} + a$   
 Ast3 =  $Wa + l6 - x + a$   
 Wa = Raggio di sterzata  
 l6 = Lunghezza pallet (800 o 1000mm)  
 x = Distanza assale di carico fino al dorso delle forche  
 b12 = Larghezza pallet (1200mm)  
 a = Distanza di sicurezza = 2 x 100mm

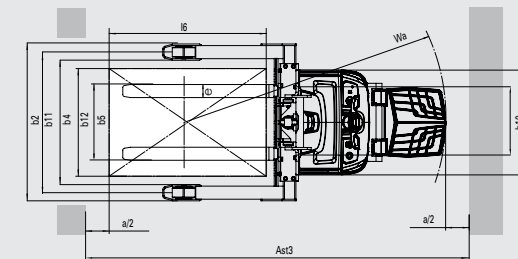
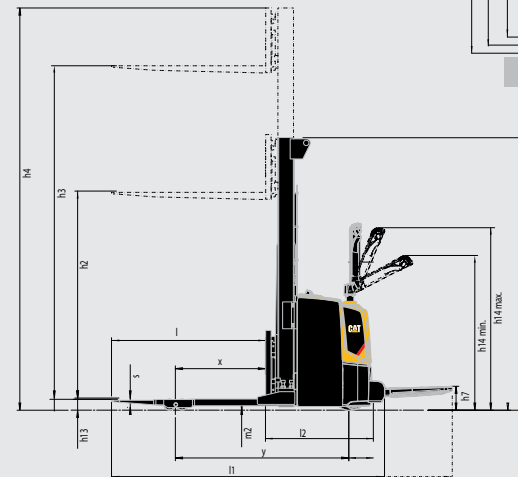
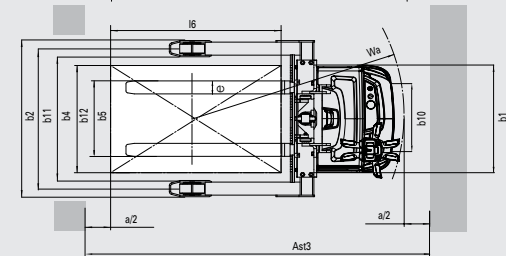
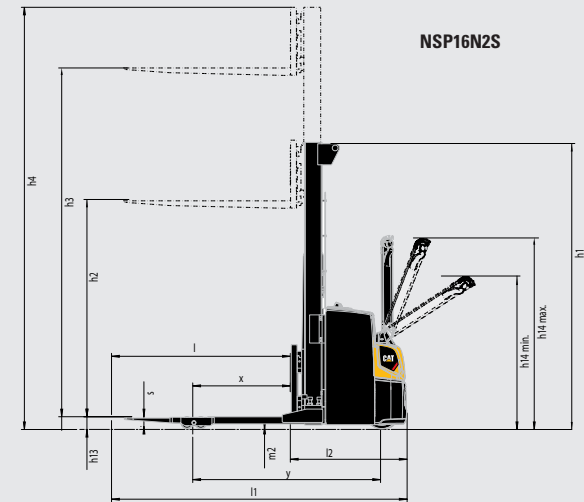

**NSP16N2SR:**  
Con pedana ribaltabile

NSP12PC			
Montante	h3+h13	h1*	h2+h13
	mm	mm	mm
Duplex	1790	1400	NA
senza alzata libera	2090	1550	NA

\* L'altezza minimo ingombro + h1 include la protezione per le dita in policarbonato. Altezza montante esclusa protezione per le dita, 1343mm / 1493mm

NSP10N2				
Montante	h3+h13	h1*	h4	h2+h13
	mm	mm	mm	mm
Simplex	1500	1980	1980	1500
Duplex	2500	1775	3000	195
	2900	1975	3400	195
	3300	2175	3800	195

NSP12/14/16N2 / NSP12/14 /16N2R				
Montante	h3+h13	h1*	h4	h2+h13
	mm	mm	mm	mm
Simplex	1500	1950	1950	1500
	2500	1835	3000	200
	2900	2035	3400	200
	3300	2235	3800	200
	3600	2385	4100	200
	4300	2735	4800	200
Alzata libera Duplex	2500	1775	2940	1355
	2900	1975	3340	1555
	3300	2235	3800	1755
	3600	2385	4100	1905
	4300	2735	4800	2255
Triplex	4100	1955	4640	
	4300	2020	4840	
	4700	2153	5250	
	5400*	2385	5940	
Alzata libera Triplex	4100	1955	4640	1475
	4300	2020	4840	1540
	4700	2153	5250	1673
	5400*	2385	5940	1905

NSP12/14/16N2I / NSP12/14/16N2IR				
Montante	h3+h13	h1*	h4	h2+h13
	mm	mm	mm	mm
Simplex	1500	2055	2055	1505
	2500	1940	3105	200
	2900	2140	3505	200
	3300	2340	3905	200
	3600	2490	4205	200
	4300	2840	4905	200
	Alzata libera Duplex	2500	1940	3105
2900		2140	3505	1560
3300		2340	3905	1760
3600		2490	4205	1910
4300		2840	4905	2260
Triplex	4100	2060	4745	
	4300	2125	4945	
	4700	2260	5345	
	5400*	2490	6045	
	Alzata libera Triplex	4100	2060	4745
4300		2125	4945	1545
4700		2260	5345	1673
5400*		2490	6045	1910

NSP16N2S / NSP16N2SR				
Montante	h3+h13	h1*	h4	h2+h13
	mm	mm	mm	mm
Simplex	1500	2030	2030	1500
	2500	1915	3080	195
	2900	2115	3480	195
	3300	2315	3880	195
	3600	2465	4180	195
	4300	2815	4880	195
	Alzata libera Duplex	2500	1915	3080
2900		2115	3480	1555
3300		2315	3880	1755
3600		2465	4180	1905
4300		2815	4880	2255
Triplex	4100	2035	4720	
	4300	2100	4920	
	4700	2233	5320	
	5400*	2465	6020	
Alzata libera Triplex	4100	2035	4720	1475
	4300	2100	4920	1540
	4700	2233	5320	1753
	5400*	2465	6020	1905

## Portata e prestazioni montanti

- \* = solo NSP14-16N2R e NSP14-16N2(IR)
- S = Simplex
- DS = Duplex con montante a vista libera
- DEV = Duplex con alzata libera totale
- TR = Triplex con montante a vista libera
- TREV = Triplex con alzata libera totale
- h3+h13 = Altezza di sollevamento
- h1 = Altezza minimo ingombro
- h4 = Altezza massimo ingombro
- h2+h13 = Alzata libera



# BATTERIE AGLI IONI DI LITIO

## CONSIDERAZIONE DEI VANTAGGI DELLA BATTERIA AGLI IONI DI LITIO SUL MODELLO NSP12PC



La tecnologia delle batterie agli ioni di litio (Li-ion) è ora disponibile come opzione su quasi tutte le gamme di carrelli elevatori elettrici e macchine da magazzino Cat®. Sebbene le batterie al piombo-acido rimangano una scelta popolare fra i nostri clienti, ed abbiano ancora molto da offrire, presentano tuttavia varie sfide che le Li-ion sono in grado di superare.

Forse il cambiamento più evidente quando si passa alle Li-ion è la possibilità di effettuare le ricariche secondo opportunità. Invece di scambiare le batterie tra un turno e l'altro, è sufficiente collegare un caricatore veloce durante le brevi pause, mantenendo così la stessa batteria in funzione 24 ore su 24, 7 giorni su 7. Questo fattore, insieme ad altri vantaggi in termini di efficienza, ambiente e sicurezza, rende le Li-ion un'alternativa molto interessante.



**MAGGIORE DURATA**



**EFFICIENZA SUPERIORE**



**TEMPO DI FUNZIONAMENTO**

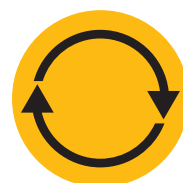

**PRESTAZIONI COSTANTEMENTE ELEVATE**



**CARICHE PIÙ VELOCI**



**NESSUNA SOSTITUZIONE DELLA BATTERIA**



**NESSUNA MANUTENZIONE QUOTIDIANA**



**PROTEZIONE INTEGRATA**

### Vantaggi delle Li-ion Cat rispetto alle batterie al piombo-acido

Il passaggio alle Li-ion richiede un investimento iniziale più elevato, ma questo deve essere considerato a fronte del continuo risparmio in energia, attrezzature, manodopera e riduzione dei tempi di inattività permessi da queste batterie.

- **Maggiore durata** - da 3 a 4 volte superiore a quella delle piombo-acido, riduce l'investimento complessivo per le batterie
- **Maggiore efficienza** - le perdite di energia durante la carica e la scarica sono fino ad un 30% inferiori, quindi il consumo di elettricità è ridotto
- **Maggiore autonomia** - grazie a prestazioni più efficienti della batteria e all'utilizzo delle ricariche secondo opportunità, che possono essere effettuate in qualsiasi momento senza danneggiare la batteria o accorciarne la vita.
- **Prestazioni costantemente elevate** - con una curva di tensione più costante, che mantengono una maggiore produttività del carrello, anche verso la fine di un turno di lavoro.
- **Carica più veloce** - la ricarica completa è possibile in appena 1 ora con i caricatori più veloci.
- **Nessun cambio di batteria** - ricariche rapide secondo opportunità, 15 minuti per ottenere diverse ore di autonomia extra, che consentono un funzionamento continuo con una sola batteria e riducono al minimo la necessità di acquistare, conservare e mantenere i pezzi di ricambio.
- **Nessuna manutenzione quotidiana** - la batteria rimane a bordo del carrello per la ricarica e non c'è bisogno di rabboccare l'acqua o di controllare gli elettroliti.
- **Nessuna fuoriuscita di gas** - o di acido, permette di evitare di usare spazio, attrezzature o di sostenere i costi di gestione di un locale per le batterie e per il sistema di ventilazione.
- **Protezione integrata** - il sistema di gestione intelligente della batteria (BMS) previene automaticamente la scarica, la carica, la tensione e la temperatura eccessive, oltre ad eliminare virtualmente l'uso improprio.

Sono disponibili batterie e caricatori di diverse capacità. Il vostro rivenditore individuerà la combinazione migliore per le vostre esigenze. Dovreste anche chiedergli informazioni sulle garanzie facoltative di 5 anni, soggette a controlli annuali, che possono offrirvi una ulteriore tranquillità.

[info@catlifttruck.com](mailto:info@catlifttruck.com) | [www.catlifttruck.com](http://www.catlifttruck.com)

WLSC1991(02/21) ©2021, MLE B.V. Tutti i diritti sono riservati. CAT, CATERPILLAR, LETS DO THE WORK i rispettivi logo, il tipico colore "giallo Caterpillar", il marchio "Power Edge" e Cat "Modern Hex", e le caratteristiche che identificano i prodotti e la compagnia, sono marchi di fabbrica Caterpillar e non possono essere impiegati senza autorizzazione.

NOTA: Le specifiche di prestazione possono variare a seconda delle tolleranze di produzione standard, condizioni del veicolo, tipo di ruote, condizioni di pavimentazione o superficie, applicazione o ambienti operativi. I carrelli possono essere presentati con l'aggiunta di opzioni non di serie. Le specifiche esigenze d'esercizio e le configurazioni disponibili sul posto dovrebbero essere discusse con il vostro concessionario di carrelli elevatori Cat. Cat Lift Trucks segue una politica di continuo miglioramento del prodotto, per questo motivo, alcuni materiali, opzioni e specifiche potrebbero cambiare senza preavviso.



**DOWNLOAD BROCHURE**



**WATCH VIDEOS**



**DOWNLOAD OUR APP**

